

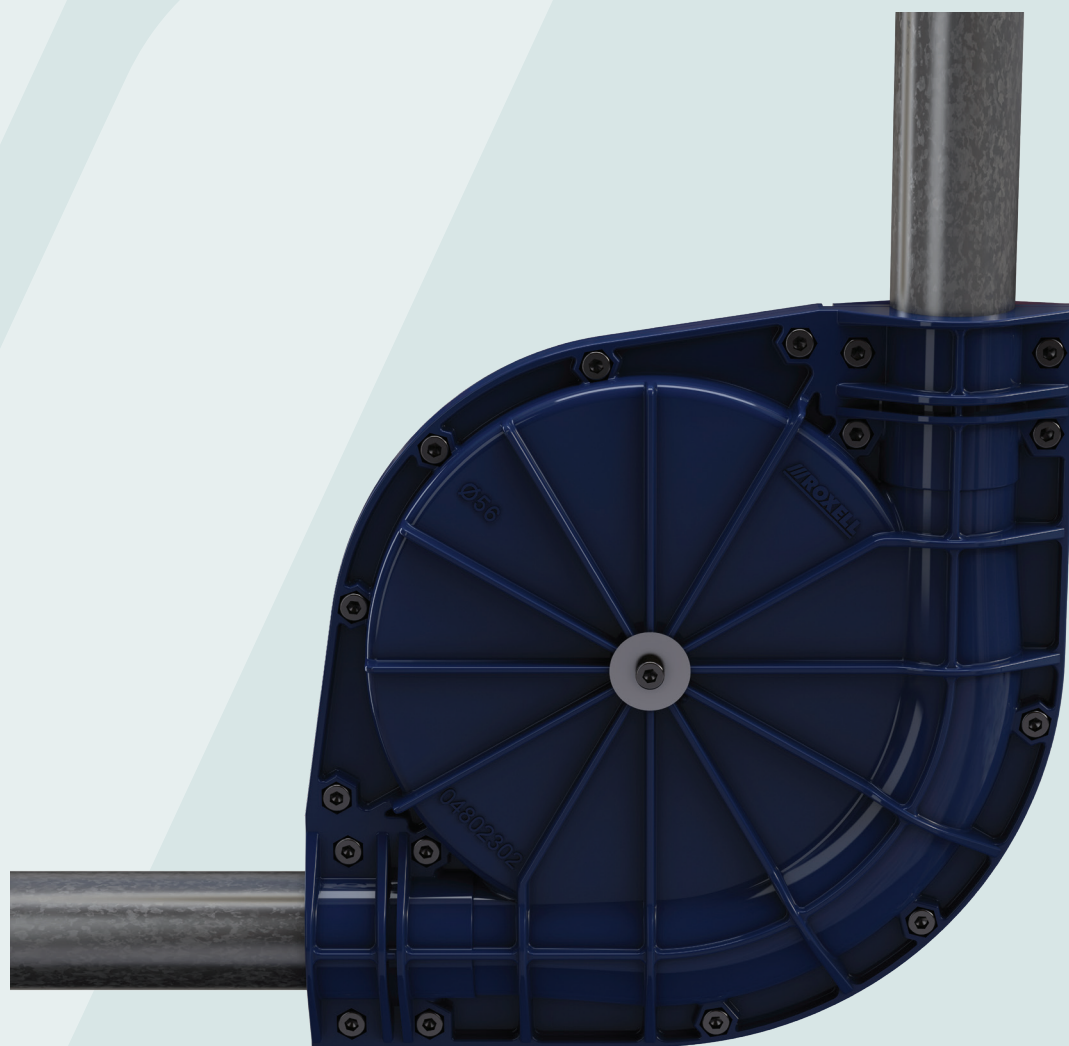

# Discaflex™

## Guia de Utilização



Tradução do manual original

## ÍNDICE

INFORMAÇÕES GERAIS .....	1
1. RESPEITAR AS DISPOSIÇÕES LEGAIS E OS REGULAMENTOS APLICÁVEIS! .....	1
2. UTILIZAÇÃO PREVISTA .....	1
3. RESPONSABILIDADE .....	1
4. QUALIFICAÇÕES DO PESSOAL .....	1
5. SEGURANÇA .....	1
6. INFORMAÇÕES SOBRE OS RISCOS RESIDUAIS - UTILIZADOS SINAIS DE SEGURANÇA .....	1
7. DESACTIVAÇÃO, ARMAZENAMENTO, TRANSPORTE .....	2
8. O NÍVEL DE EMISSÃO DE RUÍDO .....	2
9. INTERRUPTOR PRINCIPAL .....	2
10. EQUIPAMENTO DE PROTECÇÃO PESSOAL .....	2
INSTRUÇÕES GERAIS DE SEGURANÇA .....	3
GUIA DO OPERADOR .....	4
INSTRUÇÕES DE MANUTENÇÃO .....	5
GUIA DE RESOLUÇÃO DE PROBLEMAS .....	6
DECLARAÇÃO DE INCORPORAÇÃO DE UMA QUASE-MÁQUINA	
DECLARAÇÃO DE CONFORMIDADE-CE	

## Renúncia de responsabilidade

A versão original e autorizada deste manual é a versão em inglês produzida pela ROXELL BV. Alterações subsequentes em qualquer manual feitas por terceiros não foram revisadas ou autenticadas pela Roxell. Essas alterações podem incluir, mas não se limitam à tradução para idiomas diferentes do inglês e introduções ou exclusões do conteúdo original. A Roxell renuncia à responsabilidade por qualquer e todos os danos, lesões, reclamações de garantia e/ou quaisquer outras reclamações associadas a tais alterações, na medida em que tais alterações resultem em conteúdo diferente da versão autorizada do manual em inglês publicada pela Roxell. Para obter informações atualizadas sobre a instalação e funcionamento do produto, entre em contato com o atendimento ao cliente e/ou com os departamentos de serviços técnicos da Roxell. Ao observar algum conteúdo questionável em qualquer manual, notifique a Roxell imediatamente por escrito para: ROXELL BV - Industrielaan 13, 9990 Maldegem, Bélgica.

# Informações gerais

**!** **IMPORTANTE:** Estas instruções têm de ser lidas e compreendidas e todos os pontos têm de ser respeitados pelo utilizador, pelo responsável e pelo pessoal operacional.

## Respeitar as disposições legais e os regulamentos aplicáveis

Isto diz respeito a, entre outras coisas, diretivas e regulamentações europeias transpostas para a legislação nacional e/ou leis e regulamentos de segurança e prevenção de acidentes que se aplicam no país do utilizador.

Durante a montagem, o funcionamento e a manutenção da instalação, as regulamentações legais em causa e as regras técnicas aplicáveis têm de ser respeitadas.

## Utilização prevista

A instalação foi concebida exclusivamente para utilização intensiva com animais vivos e foi desenvolvida de acordo com as regras aplicáveis para boas práticas de trabalho. Por conseguinte, é proibido sobrecarregar o produto. Qualquer outra utilização é considerada utilização indevida. O fabricante não poderá ser responsabilizado pelos danos daí resultantes. A responsabilidade será exclusivamente do utilizador. O fabricante pode determinar, a partir dos dados do sistema, se o produto foi utilizado de acordo com a utilização especificada.

## Utilização não prevista

Qualquer utilização diferente da descrita em [Utilização prevista](#) é da responsabilidade do utilizador final.

## Responsabilidade

A garantia (alargada) não será aplicável se tiver ocorrido alguma das seguintes situações: falta de inspeção dos produtos recebidos e de comunicação de defeitos visíveis por parte do cliente dentro de 8 dias após a entrega relativamente a produtos, manuseamento incorreto, transporte, modificação ou reparação; acidentes, utilização inadequada ou incorreta; montagem, instalação, ligação ou manutenção inadequadas ou incorretas (após seguimento dos manuais mais atuais da Roxell para montagem, instalação, ligação e manutenção); modificações ou manipulações inadequadas do sistema operativo, hardware ou qualquer software do produto por parte do cliente; força maior, negligência, falta de supervisão ou de manutenção por parte do cliente, desgaste normal e dilaceramento normal, utilização de agentes de limpeza e desinfetantes excluídos nos manuais de utilização e manutenção mais atuais da Roxell; utilização de agentes de limpeza e desinfetantes em violação das instruções recebidas dos fornecedores; ou utilização dos produtos num ambiente ATEX.

A garantia (alargada) não será aplicável na eventualidade de um defeito causado por materiais ou acessórios fornecidos ou serviços prestados pelo cliente; ou por qualquer intervenção efetuada por uma pessoa que não está autorizada ou qualificada para a realizada de tal intervenção. Além disso, a garantia (alargada) apenas será aplicável se os produtos forem utilizados em galpões de animais e se todas as peças ou componentes dos produtos forem fornecidos pela Roxell.

A Roxell não será considerada responsável por quaisquer danos causados por utilização, montagem, instalação, ligação ou manutenção inadequadas ou incorretas dos produtos. A este respeito, o cliente reconhece de forma expressa que (i) toda a utilização, montagem, instalação, ligação ou manutenção têm de ser efetuadas em conformidade com os manuais de montagem, instalação, ligação e manutenção mais atuais da Roxell e (ii) a instalação elétrica à qual os produtos forem ser ligados deve ser efetuada em conformidade com a legislação local aplicável a instalações elétricas. Além disso, os produtos devem ser testados a nível mecânico e elétrico pelo cliente de acordo com as técnicas mais avançadas e a legislação local aplicável.

## Qualificações do pessoal

### Utilizador

Pessoa que utiliza uma função ou um modo de funcionamento de um produto para o seu trabalho ou que trabalha no produto. O utilizador tem de ler as instruções de utilização e compreendê-las na totalidade. O utilizador tem conhecimentos sobre o funcionamento e a construção da instalação.

## Pessoa tecnicamente formada

Um especialista que consegue montar e manter a instalação (**mecanicamente/eletricamente**) e solucionar avarias. Com base na sua formação técnica e na sua experiência, tem conhecimentos suficientes para avaliar as atividades, reconhecer possíveis perigos e corrigir situações perigosas.

## Armazenamento

Coloque todas as peças a montar numa divisão ou localização onde os componentes ainda não montados estejam protegidos contra influências meteorológicas.

## Transporte

Dependendo da dimensão das peças e de acordo com as circunstâncias locais e a legislação local, as peças da máquina têm de ser transportadas com uma empilhadora.

A empilhadora tem de ser operada por uma pessoa qualificada e de acordo com as boas práticas de trabalho. Quando elevar uma carga, verifique sempre se o centro de gravidade da carga está estável.

## Desmontagem

Desmonte a instalação e os seus componentes de acordo com a legislação ambiental do país ou das autoridades locais aplicáveis em vigor. Todos os produtos funcionais e todas as peças de substituição têm de ser armazenados e eliminados de acordo com os regulamentos ambientais aplicáveis.

## Informação ambiental para clientes na União Europeia



A legislação europeia exige que o equipamento que possua este símbolo no produto ou na embalagem não seja eliminado em conjunto com os resíduos domésticos comuns. Este símbolo indica que os resíduos de equipamentos elétricos e eletrónicos (REEE) não podem ser eliminados nos resíduos domésticos comuns. Recomendamos vivamente que entregue o produto num ponto de recolha oficial de forma que um especialista possa remover os resíduos de equipamentos elétricos e eletrónicos. Informe-se acerca da legislação local acerca da separação da recolha de resíduos de equipamentos elétricos e eletrónicos. Respeite os regulamentos locais e nunca elimine o produto em conjunto com os resíduos domésticos.

## Informação sobre a eliminação de resíduos – material eléctrico/electrónico para empresas

### 1. Na União Europeia

Se tiver utilizado o produto para fins comerciais e pretender eliminá-lo, contacte a Roxell para lhe fornecermos informação sobre a devolução do produto. É possível que tenha de pagar uma taxa de eliminação referente à devolução e à reciclagem. Os produtos pequenos (e quantidades pequenas) podem ser processados pelos serviços de recolha locais.

### 2. Noutros países fora da União Europeia

Se pretender eliminar este produto, contacte as autoridades locais para obter informação sobre o procedimento de eliminação correto.

## Nível de emissão de ruído

O nível de ruído da instalação em funcionamento não excede os 70 dB(A).

## LOTOTO = Bloqueio - Identificação - Experimentação

Before you begin: Todas as pessoas precisam dos seus próprios cadeados e etiquetas (sinal), que não podem ser removidos por outras pessoas. Informe todas as pessoas que são afetadas pelo procedimento.

### 1 Bloquear

- Localize todas as fontes de energia (elétrica, hidráulica, pneumática).
- Desligar.
- Coloque a instalação ou o processo relevante fora de funcionamento e bloqueie contra reinício. Pode fazê-lo através do posicionamento de um cadeado ou mecanismo de bloqueio (Bloqueio).

### 2 Identificar

Coloque um sinal, uma etiqueta ou um autocolante no cadeado ou mecanismo de bloqueio para indicar a natureza e a duração prevista dos trabalhos a outras pessoas (Identificação).

### 3 Verificar

- Verifique se a fonte de energia está desligada.
- Remova toda a energia restante.
- Verifique se a instalação ou processo está em segurança (Experimentação).

## Usar equipamento de proteção individual

Não se esqueça de usar equipamento de proteção individual (luvas, máscaras respiratórias, etc.).

## Iluminação – luz suficiente

- É necessário dispor de uma iluminação mínima de 200 lux durante a utilização, manutenção e instalação.
- Providencie luz de emergência (portátil) para utilizar durante falhas de alimentação elétrica na instalação.

## Equipamento elétrico, painéis de controlo, componentes e motores







- Para utilizar os painéis de controlo, deve haver **pelo menos 70 cm de espaço livre**.
- Os painéis de controlo **têm de estar sempre fechados**. A chave do painel de controlo tem de estar na posse de uma pessoa autorizada. Apenas uma pessoa com formação em eletricidade (ver acima) pode efetuar atividades de manutenção no interior dos painéis de controlo.
- O utilizador deve tomar as medidas necessárias para impedir o acesso de **ratos e outras pragas aos painéis de controlo**.
- Se o equipamento elétrico, os painéis de controlo, os componentes e os motores sofrerem danos, o sistema tem de ser parado **imediatamente!**
- O equipamento elétrico, os painéis de controlo, os componentes e os motores **não podem ser expostos a jatos de água ou outro líquido!**
- O equipamento elétrico, os painéis de controlo, os componentes e os motores **não podem ser cobertos com qualquer material**.

## Informação sobre os riscos residuais - sinais de segurança utilizados

Existem três níveis de perigo que são indicados pelas seguintes palavras de sinalização:

- **PERIGO**
- **AVISO**
- **CUIDADO**

A natureza e a fonte do perigo iminente e as possíveis consequências de não obedecer a avisos são indicadas aqui!

Símbolo	Significado
	<b>PERIGO</b> indica um perigo iminente direto que poderá resultar num acidente grave ou até fatal se as medidas de segurança não forem respeitadas.
	<b>AVISO</b> indica um possível perigo iminente que poderá resultar num acidente grave ou em danos no produto se as medidas de segurança não forem respeitadas.
	<b>CUIDADO</b> indica possíveis situações perigosas que podem resultar em ferimentos ligeiros ou danos materiais se as medidas de segurança não forem respeitadas.
	Este símbolo refere-se a informação de apoio.
	Permitido
	Não permitido
	Este símbolo será utilizado para chamar a sua atenção para questões que sejam de grande importância para a sua segurança. <b>Significa: aviso – siga as instruções de segurança. Desligue a corrente elétrica e leia as regras de segurança. Resumindo: esteja atento. Ignorar estas instruções pode ser uma causa de ferimentos graves ou até morte.</b>

## INSTRUÇÕES GERAIS DE SEGURANÇA

Discaflex Nr. 048

Transportsysteem voor droogvoeder bij complexe stallen

Sistema de transporte de alimentação para configurações de espaços complexos

### IMPORTANTE



PERIGO

Leia com atenção as instruções que se seguem, antes de **UTILIZAR** o sistema.

1. Antes de efectuar **qualquer reparação ou trabalhos de manutenção, desligue sempre a corrente** dos sistemas de alimentação e transporte.
2. Certifique-se de que utiliza **equipamento de protecção** individual (luvas, máscaras anti-poeiras).
3. O sistema de transporte **arranca automaticamente. Nunca coloque as mãos em locais perigosos** (tulhas de recepção, mecanismos, furos de descida nos tubos) antes de se assegurar que a **corrente eléctrica esteja completamente cortada**, e de que **ninguém a ligue sem** o seu pré-conhecimento.
4. **Não** deixe entrar **pessoas não habilitadas** no **pavilhão** enquanto estiver ausente.
5. Se a corrente bloquear: **DESLIGUE IMEDIATAMENTE** o sistema. Leia atentamente o guia de resolução de problemas e siga as instruções à risca.
6. Verifique regularmente as **conexões do cotovelo e do tubo**. Se necessário, aperte.



Este **símbolo** será utilizado para chamar a sua atenção para questões que sejam de **grande importância** para a sua **segurança**.  
Significa: **atenção** – siga as instruções de segurança:  
Desligue a corrente – leia novamente as regras de segurança.  
Resumindo: **esteja atento. O não cumprimento destas instruções pode provocar lesões graves ou até a morte.**



# GUIA DO OPERADOR

Se o Discaflex funcionar com um interruptor de nível no último compartimento: certifique-se de que se encontra sempre um número suficiente de animais no compartimento em questão.

**SUGESTÃO** : instale o interruptor de nível o mais baixo possível.

Se o Discaflex iniciar o funcionamento a partir de 2 silos de alimentação: utilize **um** dos silos. Nunca utilize dois silos em simultâneo.

Pode utilizar o Discaflex para a maioria dos alimentos actualmente comercializados.

Outras misturas de alimento podem dificultar o funcionamento do Discaflex . Os alimentos misturados com CCM podem interferir negativamente com o funcionamento do sistema. Para outras aplicações: contacte a Roxell.

## DETERMINAR O NÍVEL IDEAL DE ENCHIMENTO

O nível de enchimento pode mudar de acordo com o tipo de alimento.

O ajuste da mangueira de admissão é diferente para a mistura e o granulado.

**NUNCA** permita a entrada de quantidades excessivas de alimento no circuito ou o enchimento repetido do mesmo.

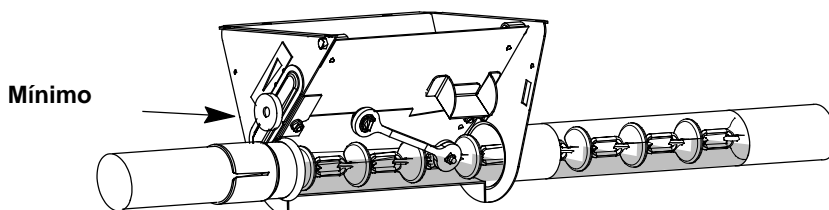

Fig. 1.

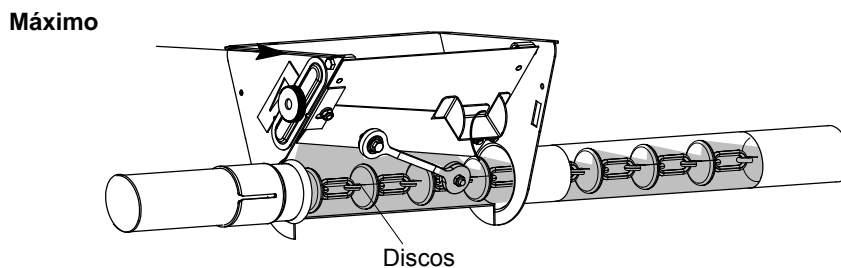
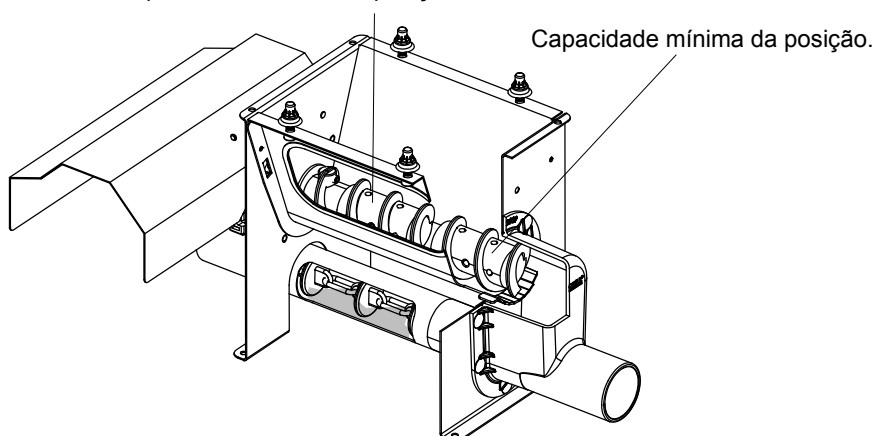



Fig. 2.

Capacidade máxima da posição.



Ajuste a capacidade de forma que os discos fiquem visíveis.

Fig. 3.

<b>INSTRUÇÕES DE MANUTENÇÃO</b>				
 <b>PERIGO</b>	<b>Primeiro, desligue a interruptor principal.</b> <b>Utilize equipamento de proteção individual.</b>	Trimestralmente	Semestralmente	Anualmente
		<b>AS ACÇÕES COM FUNDO CINZENTO TÊM DE SER REALIZADAS POR UMA PESSOA TECNICAMENTE FORMADA.</b>		
1. Unidade de potência				
- Limpe o pó da ventoinha				<b>X</b>
- Verifique quanto a possíveis danos nas ligações eléctricas				<b>X</b>
2. Corrente com discos				
- Remova a tampa. Se necessário, remova resíduos de alimento.	<b>X</b>			
- Verifique a tensão da corrente. A roda tensora na unidade de accionamento tem de estar aproximadamente na posição central. Se necessário, ajuste removendo um ou mais elos.		<b>X</b>		
- Remova a tampa das rodas de canto. Se necessário, remova resíduos de alimento.	<b>X</b>			
3. Unidade de accionamento				
- Limpe a caixa de engrenagem				<b>X</b>
4. Suspensão				
- Verifique a suspensão dos tubos e motores	<b>X</b>			
5. Sensor/ <b>Interruptores</b>				
- Verifique o funcionamento do interruptor de segurança			<b>X</b>	
- Verifique as ligações eléctricas				<b>X</b>

**LIMPEZA**

Não limpe o sistema com produtos de limpeza corrosivos.

Ao efectuar limpezas com água, cubra todos os componentes eléctricos!

Deixe sempre a instalação secar devidamente antes de a ligar novamente.

## GUIA DE RESOLUÇÃO DE PROBLEMAS



**PERIGO**

**Primeiro, desligue a interruptor principal.  
Utilize equipamento de proteção individual.**

**AS ACÇÕES COM FUNDO CINZENTO TÊM DE SER REALIZADAS POR UMA PESSOA TECNICAMENTE FORMADA.**

PROBLEMA	CAUSA	ACÇÃO CORRECTIVA
1. Nenhuma operação possível.	Sem corrente.	Verifique o interruptor principal e/ou os fusíveis e/ou a corrente eléctrica.
2. O silo verruma Flex-Auger para Discaflex não funciona. (Consulte também o guia do utilizador Flex-Auger.)	O botão de operação não está na posição "ON" (ligado).	Ajuste o botão.
	O interruptor de segurança verruma Flex-Auger está activado.	Liberte o interruptor de segurança e identifique a causa do bloqueio.
	Desligamento térmico-magnético do FA. (caso não esteja sobrecarregado ou bloqueado).	Verifique os fusíveis. Verifique o ajuste da protecção do motor. Volte a colocar a protecção do motor e verifique o funcionamento correto.
3. O circuito Discaflex não funciona.	Programação errada do cronómetro.	Verifique a programação do cronómetro.
	O interruptor de segurança Discaflex está activado. (O transportador moveu-se para a direita). - O motor funciona na direcção errada.	Conecte o motor correctamente.
	O interruptor de segurança Discaflex está activado. (O transportador moveu-se para a esquerda). - Corrente demasiado comprida (esticada). - Obstrução na corrente (bloqueio). - Demasiado alimento nos tubos (sobrecarga).	- Remova um ou mais elos. - Verifique a mangueira de admissão e retire qualquer objecto presente. - Retire todo o alimento dos tubos de descarga (abra todas as saídas, pare a verruma Flex-Auger, deixe o Discaflex funcionar). Ajuste a capacidade de transporte para menos de 1000 kg/h (=até que os transportadores fiquem visíveis).
	Interruptor de fim de curso e/ou sensor activados.	Verifique se o interruptor de fim de curso e/ou sensor estão a funcionar devidamente.
	Desligamento térmico-magnético do Discaflex (caso não esteja sobrecarregado ou bloqueado).	
	A protecção transparente não está devidamente instalada ou não está instalada sequer.	Instale a protecção correctamente para que active o interruptor do íman.
	A corrente soltou-se da roda da corrente.	Coloque novamente a corrente na roda da corrente.
4. A corrente funciona irregularmente.	a. Ao utilizar o sistema pela primeira vez.	Isto não é uma avaria; estará tudo bem após algum tempo de utilização.
	b. Corrente instalada na direcção errada.	Verifique todo o circuito. Instale a corrente na direcção correcta
	c. Circuito incorrectamente suspenso (suspensão solta ou ineficaz).	Volte a alinhar o circuito. Verifique todas as suspensões e reajuste onde for necessário.
	d. As rodas de canto estão bloqueadas.	Remova as tampas e limpe as rodas de canto.

**DESLIGUE O INTERRUPTOR PRINCIPAL DO PAINEL DE CONTROLO CENTRAL ANTES DE PROCEDER ÀS VERIFICAÇÕES MANUAIS OU REPARAÇÕES DE CORRENTES OU DA UNIDADE DE ALIMENTAÇÃO ELÉCTRICA!**

**QUANDO A CORRENTE ESTIVER BLOQUEADA, PROCEDA DO SEGUINTE MODO:**

1. Coloque o interruptor principal na posição "Off" (desligado).
2. Localize o local de bloqueio com precisão: abra uma roda de canto de cada vez até encontrar a corrente deslocada.
3. Identifique a causa e rectifique. (Ver acima.)
4. Se necessário, volte a activar a protecção térmica do circuito.
5. Active o interruptor de segurança na unidade de accionamento.
6. Instale a protecção transparente na unidade de accionamento.
7. Pressione o interruptor principal. O sistema está pronto para um novo ciclo.



**Inbouwverklaring betreffende niet voltooid machines (Richtlijn 2006/42/EG, Bijlage II.1.B)**  
**Declaração de incorporação de uma quase-máquina (Directiva 2006/42/CE, Anexo II.1.B)**

Fabrikant/Fabricante:  
Roxell BV, Industrielaan 13, 9990 Maldegem  
Tel: +32 50 72 91 72  
Fax: +32 50 71 67 21

Verklaart geheel onder eigen verantwoordelijkheid dat het product:  
Declara sob sua própria responsabilidade que o produto:

Discaflex N.º: 048...  
Transportsysteem voor droogvoeder bij complexe stallen.  
Sistema de transporte de alimentação para configurações de espaços complexos.

Waarop deze verklaring betrekking heeft, in overeenstemming is met:

- de volgende richtlijnen: 2006/42/EG (Machinerichtlijn); 2014/30/EU (Elektromagnetische Compatibiliteit);
- de geharmoniseerde Europese Normen: EN ISO 12100:2010; EN ISO 13854:2019; EN ISO 13857:2019; EN IEC 60204-1:2018; EN IEC 61439-1:2021; EN IEC 61439-2:2021.

**Het is verboden bovengenoemd product in gebruik te stellen voordat de machine waarin het wordt ingebouwd in overeenstemming met de bepalingen van de Machinerichtlijn is verklaard.**

Tevens verbindt de fabrikant (of zijn gemachtigde) zich om op met redenen omkleed verzoek van de nationale autoriteiten de relevante informatie over deze niet voltooid machine door te geven. De wijze van doorgifte is digitaal. De wijze van informatieverschaffing laat de intellectueel-eigendomsrechten van de fabrikant van de niet voltooid machine onverlet.

(NL)

Referente a esta declaração, em conformidade com

- As seguintes directivas 2006/42/CE (Directiva de Máquinas); 2014/30/UE (Compatibilidade Electromagnética).
- As normas europeias harmonizadas: EN ISO 12100:2010; EN ISO 13854:2019; EN ISO 13857:2019; EN IEC 60204-1:2018; EN IEC 61439-1:2021; EN IEC 61439-2:2021.

**Este produto não pode ser colocado ao serviço até que as máquinas em que vai ser incorporado tenham sido declaradas em conformidade com as provisões da Directiva de Máquinas.**

O fabricante (ou o seu representante) também se responsabiliza por, a pedido devidamente fundamentado das autoridades nacionais, facultar as informações relevantes referentes a esta máquina parcialmente completa. O método de transmissão será digital. A forma através da qual as informações são facultadas não prejudica os direitos de propriedade intelectual do fabricante referentes à máquina parcialmente completa.

(PT)

04802070

Plaats, Datum / Local, Data: Maldegem, 01/01/2023

.....  
Dhr. Gino Van Landuyt  
Managing Director

“Esta parte apenas pode ser completa se todas as sub-partes incorporadas forem fornecidas pela Roxell”

**EG-verklaring van overeenstemming (Richtlijn 2006/42/EG, Bijlage II.1.A)**  
**Declaração CE de conformidade (Directiva 2006/42/CE, Anexo II.1.A)**

Wij/Nós \_\_\_\_\_  
(naam installateur/nome do instalador)

\_\_\_\_\_  
(volledig adres en land/endereço completo e país)

Verklaren geheel onder eigen verantwoording de  
Declaramos completamente sob nossa própria justificação que

\_\_\_\_\_  
(naam machine/nome da máquina) (nummer CE-label/número da etiqueta CE)

In een installatie te hebben ingebouwd geheel volgens de Roxell-voorschriften en in overeenstemming met de bepalingen van de Machinerichtlijn.  
Foi incorporada em conformidade com as provisões da Directiva de Máquinas e as prescrições da Roxell BV.

\_\_\_\_\_  
(plaats, datum/local, data) (naam, handtekening/nome, assinatura)

De EG-verklaring van overeenstemming / inbouwverklaring betreft uitsluitend de machine of niet voltooid machine in de toestand waarin zij op de markt is gebracht, met uitsluiting van de later door de verdeler en/of installateur en/of eindgebruiker toegevoegde componenten en/of verrichte bewerkingen.

A declaração CE de conformidade / declaração de incorporação refere-se exclusivamente a máquinas ou quase-máquinas no estado em que foram colocadas no mercado e exclui componentes adicionados e/ou operações executadas em consequência, por exemplo pelo distribuidor e/ou técnico de instalação e/ou utilizador final.



**UK Declaration of Incorporation of partly completed machinery**  
Supply of Machinery (Safety) Regulations 2008

Manufacturer:

Roxell BV, Industrielaan 13, 9990 Maldegem

Tel: +32 50 72 91 72

Fax: +32 50 71 67 21

Declares on its own responsibility that the product:

Discaflex Nr: 048...

Feed transport system for complex house layouts.

Relating to this declaration is in accordance with the essential requirements of

- The following Statutory Instruments:
  - o Supply of Machinery (Safety) Regulations 2008
  - o Electromagnetic Compatibility Regulations 2016
- The following Designated standards:

BS EN ISO 12100:2010; BS EN ISO 13854:2019; BS EN ISO 13857:2019; BS EN IEC 60204-1:2018; BS EN IEC 61439-1:2021; BS EN IEC 61439-2:2021.

**This product must not be put into service until the machinery into which it is to be incorporated has been declared in conformity with the provisions of the Machinery Directive.**

The manufacturer (or its agent) also undertakes, at the duly reasoned request of the national authorities, to provide the relevant information concerning this partly completed machinery. The method of transmission will be digital. The manner in which the information is provided does not prejudice the manufacturer's intellectual property rights concerning the partly completed machinery.

Place, Date: Maldegem, 01/01/2023

.....  
Dhr. Gino Van Landuyt  
Managing Director

"This part may only be filled out if all built-in subparts are delivered by Roxell"

**UK Declaration of Conformity**  
Supply of Machinery (Safety) Regulations 2008

We \_\_\_\_\_  
(name installer)

\_\_\_\_\_  
(complete address)

Declare completely on own justification that

\_\_\_\_\_  
(name machinery) (number UKCA-marking)

has been incorporated in conformity with the provisions Supply of Machinery (Safety) Regulations 2008 and the prescriptions of Roxell BV.

\_\_\_\_\_  
(place, date) (name, signature)

The UK Declaration of Conformity / Declaration of Incorporation relates exclusively to the machinery or partly completed machine in the state in which it was placed on the market and excludes components which are added and/or operations carried out thereafter for instance by the distributor and/or the installer and/or the end user.



ROXELL BV - Industrielaan 13, 9990 Maldegem (Belgium)  
Tel. +32 50 72 91 72 - [info@roxell.com](mailto:info@roxell.com) - [www.roxell.com](http://www.roxell.com)

ROXELL USA Inc. - 720 Industrial Park Road, Anderson MO 64831 (USA)  
Tel. +1 417 845 6065 - [info.usa@roxell.com](mailto:info.usa@roxell.com) - [www.roxell.com](http://www.roxell.com)

ROXELL Malaysia - No. 49, Jalan Permata 2/KS9, Taman Perindustrian Air Hitam, 41200 Klang, Selangor (Malaysia)  
Tel. +60 3 3123 1767 - [info.malaysia@roxell.com](mailto:info.malaysia@roxell.com) - [www.roxell.com](http://www.roxell.com)

ROXELL Россия - ООО «Рокселл» ОГРН 1157746055026  
123060, Россия, город Москва, улица Маршала Рыбалко, дом 2, корпус 9, офис 909.1  
Телефон: +7 495 983 30 15 - Адрес электронной почты: [info.russia@roxell.com](mailto:info.russia@roxell.com) - [www.roxell.com](http://www.roxell.com)