

00105999



001-0723

MiniMax™

Bruksanvisning



Oversettelse av den opprinnelige instruksjonene

NO | NORSKE

ROXELL®

ÍNDICE

INFORMAÇÕES GERAIS	1
1. RESPEITAR AS DISPOSIÇÕES LEGAIS E OS REGULAMENTOS APLICÁVEIS!	1
2. UTILIZAÇÃO PREVISTA	1
3. RESPONSABILIDADE	1
4. QUALIFICAÇÕES DO PESSOAL	1
5. SEGURANÇA	1
6. INFORMAÇÕES SOBRE OS RISCOS RESIDUAIS - UTILIZADOS SINAIS DE SEGURANÇA	1
7. DESACTIVAÇÃO, ARMAZENAMENTO, TRANSPORTE	2
8. O NÍVEL DE EMISSÃO DE RUÍDO	2
9. INTERRUPTOR PRINCIPAL	2
10. EQUIPAMENTO DE PROTECÇÃO PESSOAL	2
INSTRUÇÕES GERAIS DE SEGURANÇA	3
GUIA DO OPERADOR	4/5
INSTRUÇÕES DE MANUTENÇÃO	6
GUIA DE RESOLUÇÃO DE PROBLEMAS	7/8
DECLARAÇÃO DE INCORPORAÇÃO DE UMA QUASE-MÁQUINA	
DECLARAÇÃO DE CONFORMIDADE-CE	

Disclaimer

The original, authoritative version of this manual is the English version produced by ROXELL BV. Subsequent changes to any manual made by any third party have not been reviewed nor authenticated by Roxell. Such changes may include, but are not limited to, translation into languages other than English, and additions to or deletions from the original content. Roxell disclaims responsibility for any and all damages, injuries, warranty claims and/or any other claims associated with such changes, in as much as such changes result in content that is different from the authoritative Roxell-published English version of the manual. For current product installation and operation information, please contact the customer service and/or technical service departments of Roxell. Should you observe any questionable content in any manual, please notify Roxell immediately in writing to: ROXELL BV - Industrielaan 13, 9990 Maldegem - Belgium.

Generell informasjon

! **IMPORTANT:** Disse instruksjonene skal være lest og forstått, og alle punkter må overholdes av brukeren, de ansvarlige og driftspersonalet.

Følg lovpålagte bestemmelser og gjeldende regler

Dette gjelder blant annet europeiske reguleringer og direktiver som er innlemmet i nasjonal lovgivning og/eller lover og sikkerhets- og ulykkesforebyggende reguleringer som gjelder i brukslandet.

Lovpålagte reguleringer og gjeldende tekniske regler skal følges under montering, drift og vedlikehold av installasjonen.

Bruksområde

Installasjonen er kun designet for intensiv bruk med buskap, og er utviklet i henhold til gjeldende regler for god fagmessig utførelse. Det er derfor forbudt å utsette produktet for ekstra belastning. All annen bruk regnes som feil bruk. Produsenten har ikke ansvar for skade som følge av slik bruk. Brukeren bærer alt ansvar. Produsenten kan avgjøre ut fra systemdataene om produktet er brukt i samsvar med det spesifiserte bruksområdet.

Ikke-tiltenkt bruk

All bruk som avviker fra det som er beskrevet i [Bruksområde](#) skjer på sluttbrukerens ansvar.

Ansvar

Garantien (utvidet garanti) gjelder ikke hvis noe av det følgende har forekommet: kunden har ikke inspisert de leverte varene innen 8 dager etter levering med tanke på produkter, feil håndtering, transport, endring eller reparasjon; ulykker, defekter eller feil bruk; feil eller defekt montering, installasjon, tilkobling eller vedlikehold (i henhold til Roxells nyeste håndbøker for montering, installasjon, tilkobling og vedlikehold); uegnede endringer eller inngrep i styresystemet, maskinvaren eller noen annen programvare i produktet utført av kunden; force majeure; uaktsomhet, manglende tilsyn eller vedlikehold fra kundens side; normal slitasje; bruk av rengjørings- eller desinfeksjonsmidler som er ekskludert i Roxells nyeste bruker- og vedlikeholdshåndbøker; bruk av rengjørings- eller desinfeksjonsmidler som ikke samsvarer med instruksjonene fra produsentene; eller bruk av produktene i et ATEX-miljø.

Garantien (utvidet garanti) gjelder ikke i tilfelle feil som skyldes enten materialer eller tilbehør som er levert av eller tjenester som er anskaffet av kunden; eller ved inngrep utført av en person eller enhet som ikke er autorisert eller kvalifisert for å utføre slike inngrep. I tillegg gjelder garantien (utvidet garanti) bare hvis produktene brukes i driftsbygninger og hvis alle deler eller komponenter på produktene er levert av Roxell.

Roxell skal ikke holdes ansvarlig for skade som skyldes feil bruk, montering, installasjon, tilkobling eller vedlikehold av produktene. I forbindelse med dette godtar kunden uttrykkelig at (i) all bruk, montering og installering og alt vedlikehold må utføres i henhold til Roxells nyeste veiledninger for montering, installering, tilkobling og vedlikehold, og at (ii) den elektriske installasjonen som produktene kobles til, må være i samsvar med gjeldende lokal lovgivning for elektriske installasjoner. Videre skal produktene testes både mekanisk og elektrisk av kunden i samsvar med de nyeste metoder og gjeldende lokal lovgivning.

Personalets kvalifikasjoner

Bruker

Personen som bruker en funksjon eller betjener et produkt i arbeidet, eller som arbeider på produktet. Brukeren skal kunne lese instruksjonene for bruk, og fullt ut forstå dem. Brukeren har kunnskap om installasjonens funksjon og konstruksjon.

Teknisk kvalifisert person

En ekspert som kan montere og vedlikeholde installasjonen (**mekanisk/elektrisk**), og utføre feilsøking/feilretting. På grunnlag av vedkommendes tekniske opplæring og erfaring har vedkommende tilstrekkelig kunnskap til å kunne evaluere aktiviteter, gjenkjenne mulige farer og utbedre farlige situasjoner.

Lagring

Plasser alle delene som skal monteres, i et rom eller på et sted der komponenter som ennå ikke er montert, er beskyttet mot værpåvirkning.

Transport

Avhengig av størrelsen på delene, lokale forhold og lokal lovgivning må maskindelene transporteres med en gaffeltruck. Gaffeltrucken må opereres av en kvalifisert person og i samsvar med reglene for god utførelse. Ved løfting av lasten må det alltid kontrolleres at tyngdepunktet på lasten er stabil.

Demontering

Demonter installasjonen og dens komponenter i henhold til landets miljølovgivning eller gjeldende lokale forskrifter. Alle fungerende produkter og utskiftede deler skal oppbevares og kasseres i samsvar med gjeldende miljøbestemmelser.

Miljøinformasjon for kunder i EU og EØS

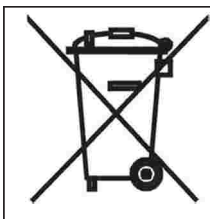

Den europeiske lovgivningen krever at utstyr som er merket med dette symbolet på produktet eller emballasjen ikke skal kasseres som husholdningsavfall.

Dette symbolet indikerer at kassert elektrisk og elektronisk utstyr ikke kan kastes i vanlig husholdningsavfall. Vi anbefaler sterkt at du tar med produktet til et offisielt mottakssted, slik at en ekspert kan fjerne det elektriske og elektroniske utstyret som skal kastes. Gjør deg kjent med lokale lover og regler som gjelder separat innsamling av elektrisk og elektronisk utstyr som skal kastes. Overhold lokale lover og regler, og du må aldri kaste produktet sammen med husholdningsavfall.

Informasjon om kassering av avfall – elektrisk/elektronisk avfall for bedrifter

1. I EU og EØS

Hvis du har brukt produktet til kommersielle formål og skal kassere det, kontakter du Roxell for å få informasjon om retur av produktet. Det er mulig at du må betale et gebyr for retur og resirkulering. Små produkter (og små mengder) kan håndteres av lokale innsamlingspunkter.

2. I land utenfor EU og EØS

Kontakt lokale myndigheter for å få informasjon om riktig kassering hvis du ønsker å kassere produktet.

Støynivå

Installasjonens støynivå under drift overstiger ikke 70 dB(A).

LOTOTO = Lock Out - Tag Out - Try Out (Lås ut, merk, prøv)

Before you begin: Alle må ha egen lås og merke (skilt) som ikke kan fjernes av andre personer. Informer alle personer som er berørt av prosedyren.

1 Blokkere

- Lokaliser alle energikilder (elektriske, hydrauliske, pneumatiske).
- Slå av.
- Ta den aktuelle installasjonen eller prosessen ut av drift, og lås den for å hindre at den brukes igjen. Du kan gjøre dette ved å sette på hengelås eller en annen blokkeringsmekanisme (Lock Out).

2 Merke

Sett på et skilt, en etikett eller et klistremerke på hengelåsen eller blokkeringsmekanismen for å gjøre andre personer oppmerksomme på arbeidets natur og forventede varighet (Tag Out).

3 Kontrollere

- Sjekk om energikilden er slått av.
- Fjern eventuell, gjenværende energi.
- Kontroller at installasjonen eller prosessen faktisk er trygg ("Try Out").

Bruk personlig verneutstyr

Sørg for at du bruker personlig verneutstyr (hansker, støvmaske...).

Belysning – tilstrekkelig belysning

- En lysstyrke på minimum 200 lux kreves under bruk, vedlikehold og installasjon.
- Sørg for (bærbar) nødbelysning på installasjonsstedet i tilfelle strømbrytning.

Elektrisk utstyr, kontrollpaneler, komponenter og drivenheter







- Det skal alltid være **minst 70 cm fri plass** for betjening av kontrollpaneler.
- Kontrollpanelene skal **alltid holdes lukket**. Nøkkelen til kontrollpanelet må oppbevares av en autorisert person. Vedlikeholdsarbeid inne i kontrollpanelene skal kun utføres av en kvalifisert elektriker (se over).
- Det må brukes nødvendige tiltak for å holde **rotter, mus og andre skadedyr borte fra kontrollpanelene**.
- Hvis elektrisk utstyr, kontrollpaneler, komponenter eller drivenheter blir skadet, skal systemet stoppes **umiddelbart!**
- Elektrisk utstyr, kontrollpaneler, komponenter og drivenheter skal **aldri sprayes med vann eller annen væske!**
- Elektrisk utstyr, kontrollpaneler, komponenter og drivenheter skal **aldri tildekkes med noen materialer**.

Informasjon om restrisikoer – anvendte sikkerhetssymboler

Det finnes tre farenivåer som er merket med følgende signalord:

- **FARE**
- **ADVARSEL**
- **FORSIKTIG**

Den umiddelbare farens natur og de mulige konsekvensene hvis advarslene ikke følges, er oppgitt her!

Symbol	Betydning
	FARE indikerer en direkte umiddelbar fare som kan føre til alvorlig eller dødelig ulykke hvis sikkerhetstiltakene ikke respekteres.
	ADVARSEL indikerer en mulig umiddelbar fare som kan føre til alvorlig ulykke eller skade på produktet hvis sikkerhetstiltakene ikke respekteres.
	FORSIKTIG indikerer potensielt farlige situasjoner som kan føre til mindre personskade eller skade på eiendom hvis sikkerhetstiltakene ikke respekteres.
	Dette symbolet henviser til støtteinformasjon.
	Tillatt
	Ikke tillatt
	Dette symbolet brukes til å gjøre oppmerksom på punkter som er svært viktige for din sikkerhet. Det betyr: advarsel - følg sikkerhetsinstruksjonene. Koble fra strømmen og les sikkerhetsreglene. Kort sagt: vær oppmerksom. Hvis disse instruksjonene ignoreres, kan det føre til alvorlig personskade eller dødsfall.

GENERELLE RETNINGSLINJER FOR SIKKERHET

Minimax/HaiKoo/Comeo Nr: 002.../009.../001

Automatisch pannen voedersysteem voor vleestkuijken

Automatisch brettforingsysteem for broilere

Winching systeem

Liersysteem voor voer- en drinklijnen

Vinsjsysteem for for-og drikkelinjer



FARE

VIKTIG

Les omhyggelig igjennom følgende retningslinjer før anlegget tas i bruk

1. Før du går igang med noen **reparasjon**, eller **vedlikehold**, skal du **alltid koble fra den elektriske tilføringen** til fôringsanlegget og tilføringssystemet.
2. System **starter automatisk**. **hold** dine **hender** fra **farlige steder** (inntaksenhet for fôr, kontrollenhet, motor eller røråpningene) inntil du har **slått** av systemet og forvissnet deg om at **ingen** kan **slå det på** uten din kjennskap.
3. **Vær forsiktig** når en **senker** eller **heiser opp** fôrbanene/fôrlinjene :
 - **stopp** øyeblikkelig ved mistanke om feil eller problemer
 - stå **aldri under** systemet når fôrbanene/fôrlinjene heises eller senkes.
4. **Tillat aldri** at personer uten **tilstrekkelig kunnskap om systemet** går inn i huset i ditt **fravær**.
5. Når spiralen sitter fast : slå **øyeblikkelig av** anlegget. Les omhyggelig igjennom veiledningen på side i-9 og følg instruksjonene nøye. om nødvendig ta kontakt med en autorisert roxell **tekniker**.
En spiral i **spenn** kan **forårsake alvorlige skader** når den løsner.
6. Sjekk rutinemessig **albuer og rørsammenkoblinger**. Om nødvendig skru til.
7. Sørg for at du har **personlig verneutstyr** (hansker, støvmasker).
8. Kontroller at **inntaksdekselet (grill)** eller **dekselet** på 100-kilosinntaket **lukkes skikkelig**.
9. Kontroller regelmessig at **kontrollenheten** og/eller **motorens serviceboks** er skikkelig lukket.



Dette symbolet vil anvendes for å gjøre deg oppmerksom på forhold som er av **STOR VIKTIGHET** for din **SIKKERHET**. Det betyr : **ADVARSEL** - følg sikkerhetsinstruksene : koble av strømmen - les på ny sikkerhetsinstruksene. I korthet : **VÆR VÅKEN. Å IGNORERE** disse instruksjoner kan forårsake **ALVORLIGE SKADER** eller **DØD**.

For gulvmating - fra dagsgamle kyllinger til broilere

ENKEL START

UNNGÅ FÔRSÛL = JUSTER
MATEHÛYDEN

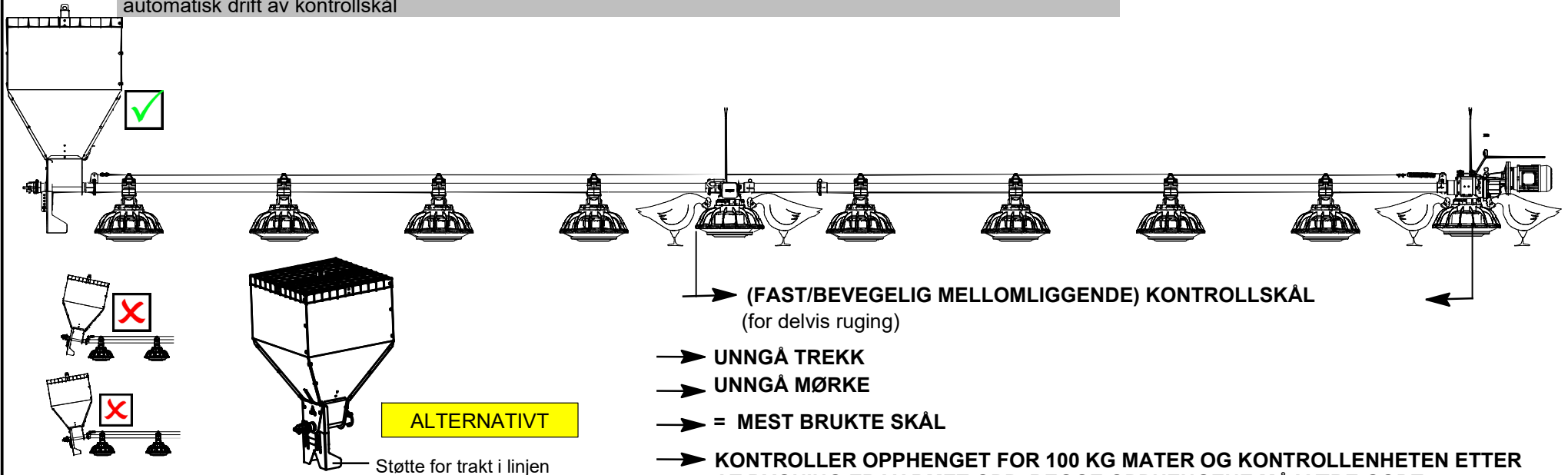
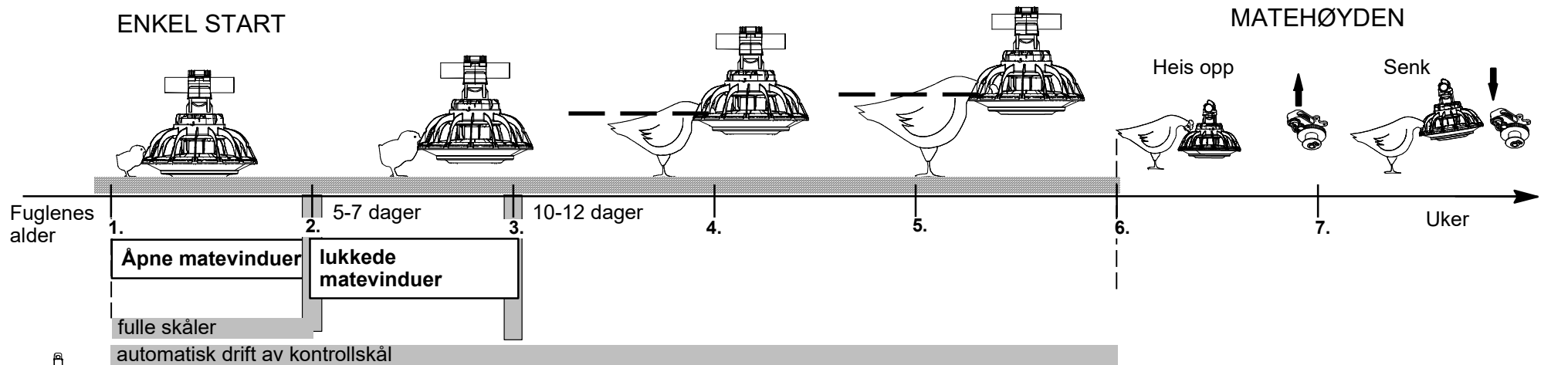

- * Siste dag: tøm slangene og la fuglene tømme skålene så godt som mulig.
- * Fjern eventuelle rester ved å vri brettene et par ganger 180 grader rundt slangene eller ved å fjerne brettene fra de 12 ribbestøttene.
- * Beskytt elektriske komponenter mot vann.
- * Rengjør hele systemet med høytrykkspyler (maks. 100 Bar).
- * Ved bruk av aggressive vaskemidler eller desinfeksjonsmidler, kontakt leverandøren.

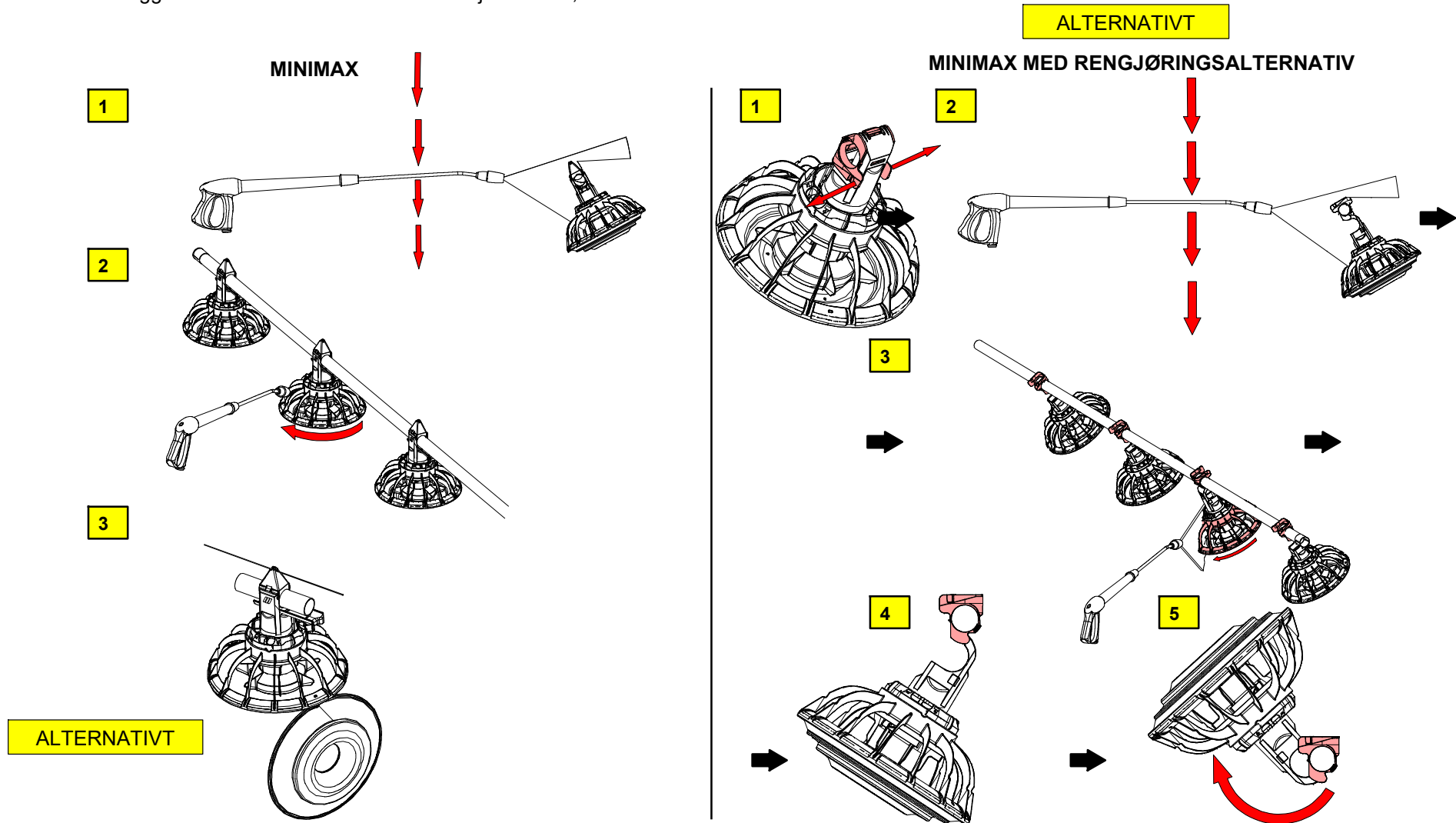

VEDLIKEHOLDSINSTRUKSJONER				
 FARE	Slå av hovedbryteren først. Bruk personlig verneutstyr.	Hver 3. måned	Hver 6. måned	Årlig
HANDLINGER MED GRÅ BAKGRUNN MÅ UTFØRES AV EN PERSON MED TEKNISK KOMPETANSE.				
1. Strømenhet				
- Gjør viften støvfri				X
- Kontroller at strømledningene er hele og uskadde				X
2. Fjærkreinntak med sensor				
- Kontroller sensoren				X
3. 100 kg traktmater (Linjer)				
- Bryter for nivåkontroll				X
4. Oppheng				
- Kontroller at (sentral-)vinsjen virker som den skal	X			
- Kontroller at (sentral-)vinsjen virker som den skal. Smør etter rengjøring.				X
- Kontroller kabelkontakten	X			
- Kontroller kontakten til valsene	X			
- Kontroller oppheng for slanger og motorer	X			
- Håld opphengssnoren stram	X			
5. Antivaglekabel over albuhøyde				
- Kontroller kabelen				X
6. Skåler				
- Kontroller at skålene er uskadde				X
7. Sensor/Brytere				
- Kontroller at sikkerhetsbryteren virker som den skal			X	
- Kontroller elektriske ledninger				X
8. Kontrollskål				
- Fjern skålen og rengjør den innvendige slangen				X
- Rengjør (tørk) sensorhode og sentralslange				X
- Kontroller bryteren til kontrollenhetene				X
9. Linjer/kretser				
- Kontroller skruer og bolter i systemet etter den første måneden og etter hver porsjon. Stram til om nødvendig.	X			
- Hold slangene vannrette.	X			
- Fjern alt for fra systemet når systemet skal være ubrukt i en periode.	X			

FEILSØKINGSVEILEDNING



FARE

**Slå av hovedbryteren først.
Bruk personlig verneutstyr.**

HANDLINGER MED GRÅ BAKGRUNN MÅ UTFØRES AV EN PERSON MED TEKNISK KOMPETANSE.		
PROBLEM	ÅRSAK	UTBEDRENDE TILTAK
1. Ingen av forlinjene kjører.	Ingen strøm.	Skift sikringer eller tilbakestill sikringsbrytere. Kontroller strømforsyningen til huset.
	Defekt klokke.	Skift defekt klokke.
	Tidsuret er ikke stilt inn korrekt.	Rejuster intervaller.
2. En/flere av linjene kjører ikke.	Ledninger fra motor ødelagt.	Mål strømmen i motorledninger. Skift defekte ledninger.
	Motorbeskyttelse slått av.	Se punkt 3. & 4. i denne veiledningen. Tilbakestill knapp for overbelastning av motor.
	Defekt kontrollbryter for enhet.	Erstatt defekt kontrollenhetens bryterboks.
	Kontrollenheten fungerer ikke som den skal.	Heng en ekstra lampe over den. Kontroller temperaturen. Kontrollenheten må være av mest attraktiv type, særlig kontrollenhet til matelinje under kontrollenheten Flex-Auger.
	Defekt sensor/minimum bryterkontrollenhet eller 100 kg mater.	Kontroller. Skift om nødvendig.
3. Motoren er ofte overbelastet.	Olje på spiralen overbelastet motoren.	Rengjør spiralen ved gjentatte kjøring av 25 kg for gjennom røret.
	Ikke nok strømforsyning til motorene.	Kontroller strømforsyningen ved motorplasseringen. Start motoren. Mål startstrømmen på motorene. Kablingen må være tykk nok til å garantere god drift av systemet.
	Gjenstander blokkerer spiralen. Motoren kjører, men stanser. Mat slangene med pinner.	Kontroller at det ikke er gjenstander i inntaket, kontrollenheten eller dropphullene til foringsskålene. Fjern eventuelle gjenstander.
4. Spiralen stanser.	Ankerlagring utslitt eller i stykker.	Skift lagring. Skyv spiralen forsiktig tilbake i slangene. La den ikke sprette tilbake: du kan skade fingeren eller lagringen.
	Spiralen ikke tilstrekkelig strukket ut.	Forkort spiralen.
	Gjenstander blokkerer spiralen.	Fjern gjenstanden.
5. Slinger eller inntak slites hurtig. Mye støy når systemet går.	Spiralen slått eller bøyd ved slitasjepunktet. Spiralenden overlapper ankerenden.	Pass på at du ikke skader spiralen når du benytter knipetang. Spiralen må ikke overlape ankerenden.
6. Ikke nok for leveres til foringsslengene.	Flex-Auger dropphull er for små eller peker oppover.	Gjør hullene videre/vri rørene med hullene nedover.
	Flytregulatoren i inntaket til forforsyningsystemet blkkerer for foret.	Juster flytregulatoren for å få høyere kapasitet.
	Flex-Auger-kapasiteten er for lav.	Kontroller kapasiteten til Flex-Auger i henhold til spesifikasjonene. Kontroller installasjonen av Flex-Auger.
	Ikke nok tid innstilt på tidsuret.	Utvid operasjonstid per måltid.
7. Foret faller rett ned på grillens justeringsring.	Brett ikke installert over hullet.	Fjern toppstøtten. Monter brettenheten over hullet og flikene.

PROBLEM	ÅRSAK	UTBEDRENDE TILTAK
Vinduer er åpne, og fornivået er for lavt.	Noen vinduer er faktisk lukket.	Juster høyden på foringslinjen til alle vinduene åpnes helt og lukkes samtidig.
Vinduer er lukket, og fornivået er for høyt.	Justeringsringen er satt for høyt.	Juster høyde. Se BRUKERVEILEDNING
	Ikke alle vinduene er lukket eller fullstendig lukket.	Juster høyden på foringslinjen til alle vinduene åpnes helt og lukkes samtidig.
Vinduer er lukket, og fornivået er for lavt.	Justeringsringen er satt for lavt.	Juster høyde. Se BRUKERVEILEDNING
	Foringslinjen er ikke heist høyt nok opp.	Sveiv opp foringslinjen høyere til alle skålene er klar av strøet.
Mater 1 er tom, mens fornivået i andre mater tilsvarer til plasseringen av nivåbryteren	Fuglene beveger seg samlet til en side av huset, dvs. avhengig av solens stilling.	<p>- <u>Problemet opptrer sporadisk</u>: Du kan løse problemet ved å endre det runde hullet i Flex-Auger-røret over mater 1 til et rektangulært hull. Installer to utløp over mater 1 (se fig. 3.) om nødvendig, slik at det kommer mer for i mater 1. Installer nivåbryteren lavt i mater 2 (se fig.2.). Monter og juster dropprør til alle mater som er høye nok.</p> <p>- <u>Problemet opptrer regelmessig</u>: Installer en nivåbryter høyt på hver mater. Installer en nivåbryter lavt i den siste materen. Installer og juster dropprøret høyt, slik at materen i rør A (over bryternivå) føres over til mater 2.</p>

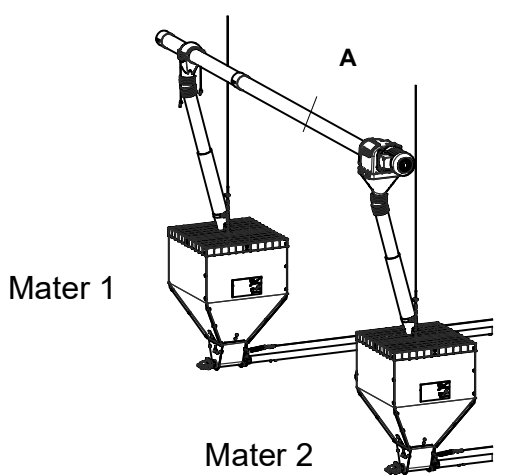

1.

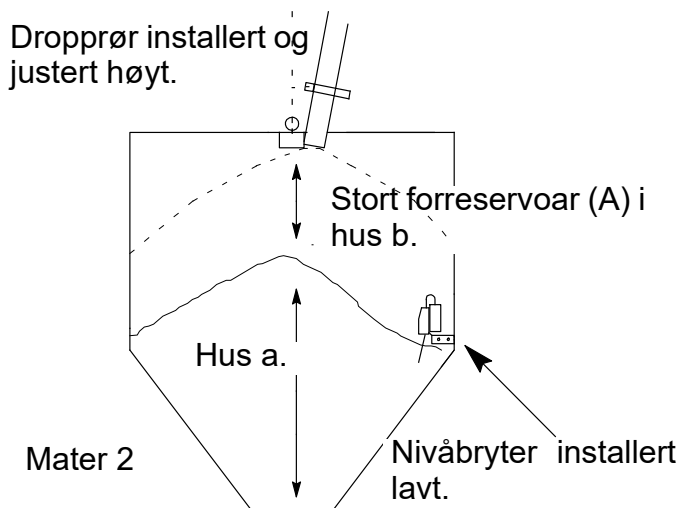

2.

3.

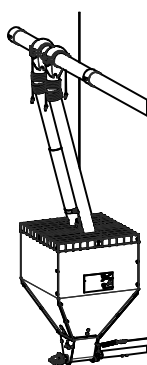



Inbouwverklaring betreffende niet voltooide machines (Richtlijn 2006/42/EG, Bijlage II.1.B)
Erklæring som gjelder inkorporering av delvis fullført maskineri (direktiv 2006/42/EC, vedlegg II.1.B)

Fabrikant/Produsent:
Roxell BV, Industrielaan 13, 9990 Maldegem
Tlf: +32 50 72 91 72
Faks: +32 50 71 67 21

Verklaart geheel onder eigen verantwoordelijkheid dat het product:
Erklærer på eget ansvar at produktet:

MiniMax/HaiKoo/CoMeo Nr: 001.../002.../009...
Automatisch pannen voedersysteem voor vleeskuikens.
Automatisk brettforingsystem for broilere.

Waarop deze verklaring betrekking heeft, in overeenstemming is met:

- de volgende richtlijnen: 2006/42/EG (Machinerichtlijn); 2014/30/EU (Elektromagnetische Compatibiliteit);
- de geharmoniseerde Europese Normen: EN ISO 12100:2010; EN ISO 13854:2019; EN ISO 13857:2019; EN IEC 60204-1:2018; EN IEC 61439-1:2021; EN IEC 61439-2:2021.

Het is verboden bovengenoemd product in gebruik te stellen voordat de machine waarin het wordt ingebouwd in overeenstemming met de bepalingen van de Machinerichtlijn is verklaard.

Tevens verbindt de fabrikant (of zijn gemachtigde) zich om op met redenen omkleed verzoek van de nationale autoriteiten de relevante informatie over deze niet voltooide machine door te geven. De wijze van doorgifte is digitaal. De wijze van informatieverstrekking laat de intellectuele-eigendomsrechten van de fabrikant van de niet voltooide machine onverlet.

(NL)

I forhold til denne erklæringen overensstemmer også

- Følgende direktiver 2006/42/EC (Maskindirektiv); 2014/30/EU (Elektromagnetisk kompatibilitet).
- De samordnede europeiske standardene: EN ISO 12100:2010; EN ISO 13854:2019; EN ISO 13857:2019; EN IEC 60204-1:2018; EN IEC 61439-1:2021; EN IEC 61439-2:2021.

Dette produktet må ikke settes i drift før maskinutstyret det inngår i, er erklært i overensstemmelse med forordningene i maskindirektivet.

Produsenten (eller agenten) tar også på seg, ved berettiget krav fra nasjonale myndigheter, å bidra med relevant informasjon når det gjelder denne delvis monterte maskinen. Overføringsmetoden vil være digital. Metoden informasjonen gis på ivaretar produsentens opphavsrett når det gjelder den delvis monterte maskinen.

(NO)

00105379

Plaats, Datum / Place, Date: Maldegem, 01/01/2023

.....
Dhr. Gino Van Landuyt
Administrerende direktør

"Denne delen kan bare fylles ut hvis alle de innebygde underdelene er levert av Roxell."

EG-erklæring van overeenstemming (Richtlijn 2006/42/EG, Bijlage II.1.A)
EC-erklæring om overholdelse (direktiv 2006/42/EC, vedlegg II.1.A)

Wij/Vi

.....
(naam installateur/navn på montør)

.....
(volledig adres en land/fullstendig adresse)

Verklaren geheel onder eigen verantwoording de
Erklærer fullstendig etter egen vurdering at

.....
(naam machine/navn på maskinutstyr) (nummer CE-label/nummer på CE-etikett)

In een installatie te hebben ingebouwd geheel volgens de Roxell-voorschriften en in overeenstemming met de bepalingen van de Machinerichtlijn.
Har blitt inkorporert i overensstemmelse med forordningene i Maskindirektivet og retningslinjene i Roxell BV.

.....
(plaats, datum/sted, dato)

.....
(naam, handtekening/navn, underskrift)

De EG-erklæring van overeenstemming / inbouwverklaring betreft uitsluitend de machine of niet voltooide machine in de toestand waarin zij op de markt is gebracht, met uitsluiting van de later bijvoorbeeld door de verdeler en/of installateur en/of eindgebruiker toegevoegde componenten en/of verrichte bewerkingen.

EC-erklæringen om overholdelse / erklæringen som gjelder inkorporering gjelder kun for maskiner eller delvis fullført maskineri i den tilstanden de ble levert på markedet og utelukker komponenter som er lagt til og/eller operasjoner som er utført senere, for eksempel av distributøren og/eller installatøren og/eller sluttbrukeren.



UK Declaration of Incorporation of partly completed machinery
Supply of Machinery (Safety) Regulations 2008

Manufacturer:

Roxell BV, Industrielaan 13, 9990 Maldegem

Tel: +32 50 72 91 72

Fax: +32 50 71 67 21

Declares on its own responsibility that the product:

MiniMax/HaiKoo/CoMeo Nr: 001.../002.../009...

Automatic pan feeding system for broilers.

Relating to this declaration is in accordance with the essential requirements of

- The following Statutory Instruments:
 - o Supply of Machinery (Safety) Regulations 2008
 - o Electromagnetic Compatibility Regulations 2016
- The following Designated standards:

BS EN ISO 12100:2010; BS EN ISO 13854:2019; BS EN ISO 13857:2019;
BS EN IEC 60204-1:2018; BS EN IEC 61439-1:2021; BS EN IEC 61439-2:2021.

This product must not be put into service until the machinery into which it is to be incorporated has been declared in conformity with the provisions of the Machinery Directive.

The manufacturer (or its agent) also undertakes, at the duly reasoned request of the national authorities, to provide the relevant information concerning this partly completed machinery. The method of transmission will be digital. The manner in which the information is provided does not prejudice the manufacturer's intellectual property rights concerning the partly completed machinery.

Place, Date: Maldegem, 01/01/2023

.....
Dhr. Gino Van Landuyt
Managing Director

"This part may only be filled out if all built-in subparts are delivered by Roxell"

UK Declaration of Conformity
Supply of Machinery (Safety) Regulations 2008

We _____
(name installer)

(complete address)

Declare completely on own justification that

(name machinery) (number UKCA-marking)

has been incorporated in conformity with the provisions Supply of Machinery (Safety) Regulations 2008 and the prescriptions of Roxell BV.

(place, date) (name, signature)

The UK Declaration of Conformity / Declaration of Incorporation relates exclusively to the machinery or partly completed machine in the state in which it was placed on the market and excludes components which are added and/or operations carried out thereafter for instance by the distributor and/or the installer and/or the end user.



EG-verklaring van overeenstemming (Richtlijn 2006/42/EG, Bijlage II.1.A)
EC-erklæring om overholdelse (direktiv 2006/42/EC, vedlegg II.1.A)

Fabrikant/ Produsent:
Roxell BV, Industrielaan 13, 9990 Maldegem
Tel: +32 50 72 91 72
Fax: +32 50 71 67 21

Verklaart geheel onder eigen verantwoordelijkheid dat het product:
Erklærer på eget ansvar at produktet:

Winching system Nr: 00102368 / 00102087
Liersysteem voor voer- en drinklijnen; manueel en gemotoriseerd
Vinsjssystem for for-og drikkelinjer; manuelle og motoriserte
Nummer CE-label/nummer på CE-etikett: _____

Waarop deze verklaring betrekking heeft, in overeenstemming is met:

- de volgende richtlijnen: 2006/42/EG (Machinerichtlijn); 2014/30/EU (Elektromagnetische Compatibiliteit);
- de geharmoniseerde Europese Normen: EN ISO 12100:2010; EN ISO 13854:2019; EN ISO 13857:2019; gemotoriseerd: EN IEC 60204-1:2018; EN IEC 61439-1:2021; EN IEC 61439-2:2021.

De EG-verklaring van overeenstemming / inbouwverklaring betreft uitsluitend de machine of niet voltooide machine in de toestand waarin zij op de markt is gebracht, met uitsluiting van de later bijvoorbeeld door de verdeler en/of installateur en/of eindgebruiker toegevoegde componenten en/of verrichte bewerkingen.

(NL)

I forhold til denne erklæringen overensstemmer også

- Følgende direktiver 2006/42/EU (Maskindirektiv); 2014/30/EU (Elektromagnetisk kompatibilitet).
- De samordnede europeiske standardene: EN ISO 12100:2010; EN ISO 13854:2019; EN ISO 13857:2019; motorisert: EN IEC 60204-1:2018; EN IEC 61439-1:2021; EN IEC 61439-2:2021.

EC-erklæringen om overholdelse / erklæringen som gjelder inkorporering gjelder kun for maskiner eller delvis fullført maskineri i den tilstanden de ble levert på markedet og utelukker komponenter som er lagt til og/eller operasjoner som er utført senere, for eksempel av distributøren og/eller installatøren og/eller sluttbrukeren.

(NO)

Plaats, Datum / sted, dato: Maldegem, 01/01/2023

.....
Dhr. Gino Van Landuyt
Managing Director



UK Declaration of Conformity

Supply of Machinery (Safety) Regulations 2008

Manufacturer:

Roxell BV, Industrielaan 13, 9990 Maldegem

Tel: +32 50 72 91 72

Fax: +32 50 71 67 21

Declares on its own responsibility that the product:

Winching system Nr: 00102368 / 00102087

Winching system for feed- and drink lines; manual and motorised

Number UKCA-marking: _____

Relating to this declaration is in accordance with the essential requirements of

- The following Statutory Instruments:
 - o Supply of Machinery (Safety) Regulations 2008
 - o Electromagnetic Compatibility Regulations 2016
- The following Designated standards:

BS EN ISO 12100:2010; BS EN ISO 13854:2019; BS EN ISO 13857:2019; BS EN IEC 60204-1:2018; BS EN IEC 61439-1:2021; BS EN IEC 61439-2:2021.

The UK Declaration of Conformity / Declaration of Incorporation relates exclusively to the machinery or partly completed machine in the state in which it was placed on the market and excludes components which are added and/or operations carried out thereafter for instance by the distributor and/or the installer and/or the end user.

Place, Date: Maldegem, 01/01/2023

.....
Dhr. Gino Van Landuyt
Managing Director



ROXELL BV - Industrielaan 13, 9990 Maldegem (Belgium)
Tel. +32 50 72 91 72 - info@roxell.com - www.roxell.com

ROXELL USA Inc. - 720 Industrial Park Road, Anderson MO 64831 (USA)
Tel. +1 417 845 6065 - info.usa@roxell.com - www.roxell.com

ROXELL Malaysia - No. 49, Jalan Permata 2/KS9, Taman Perindustrian Air Hitam, 41200 Klang, Selangor (Malaysia)
Tel. +60 3 3123 1767 - info.malaysia@roxell.com - www.roxell.com

ROXELL Россия - ООО «Рокселл» ОГРН 1157746055026
123060, Россия, город Москва, улица Маршала Рыбалко, дом 2, корпус 9, офис 909.1
Телефон: +7 495 983 30 15 - Адрес электронной почты: info.russia@roxell.com - www.roxell.com